

---

93637 150 W 21 V

Halogenlampen mit Reflektor MR16



---

Produkteigenschaften

- Füllgas Xenon anstelle von Krypton (XENOPHOT HLX-Ausführung)
- Bis zu 10 % höherer Lichtstrom bei gleicher Leistungsaufnahme (XENOPHOT HLX-Ausführung)



## Technische Daten

### Elektrische Daten

Nennleistung	150 W
Nennspannung	21,0 V

### Lichttechnische Daten

Auflagemaß	44,5 mm
------------	---------

### Abmessungen & Gewicht

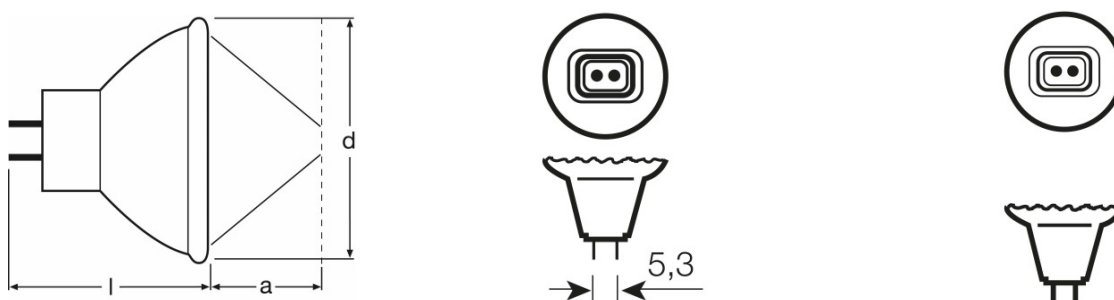

Durchmesser	51,0 mm
Länge	44,5 mm

### Lebensdauer

Lebensdauer	100 h
-------------	-------

### Zusätzliche Produktdaten

Beschichtung	Dichroitisch
Socket (Normbezeichnung)	GX5.3

### Einsatzmöglichkeiten

Kühlung	Konvektion
Brennstellung	s90

### Zertifikate & Standards

EEL - Energieeffizienzklasse	E
------------------------------	---

### Klassifikationen

ANSI-Code	EJV
-----------	-----

# Produktdatenblatt

<b>Bestellnummer</b>	93637 150W 21V
----------------------	----------------

---

## Länderspezifische Informationen

<b>EAN</b>	<b>METEL-Code</b>	<b>SEG-No.</b>	<b>STK-Number</b>	<b>UK Org</b>
4050300350097	OSRH93637	-	-	-

## Produktdatenblatt

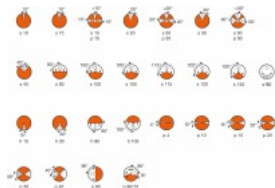
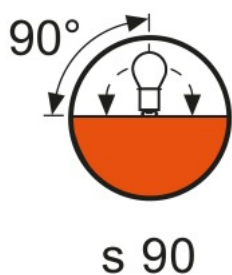

### Verpackungsinformationen

Produkt-Code	Produkt-Bezeichnung	Verpackungseinheit (Stück pro Einheit)	Abmessungen (Länge x Breite x Höhe)	Volumen	Gewicht brutto
4050300350097	93637 150 W 21 V	Faltschachtel 1	58 mm x 47 mm x 48 mm	0.13 dm <sup>3</sup>	30.00 g
4050300350103	93637 150 W 21 V	Versandschachtel 24	197 mm x 131 mm x 152 mm	3.92 dm <sup>3</sup>	826.00 g

Die genannten Produktnummern beschreiben die kleinste bestellbare Mengeneinheit. Eine Versandeinheit kann mehrere Einzelprodukte beinhalten. Als Bestellmenge verwenden Sie bitte das Ein- oder Mehrfache einer Versandeinheit.

### Referenzen / Verweise

Weitere technische Informationen können Sie folgender OSRAM-Broschüre entnehmen:

"Technik/Anwendung Halogen-Niedervoltglühlampen"

"Halogen lamps, low and medium voltage for entertainment, technical and medical applications" [Querverweisliste](#)

### Haftungsausschluss

Änderungen und Irrtümer vorbehalten. Vergewissern Sie sich, dass Sie immer den neuesten Stand verwenden.